



## Randstreifenwickler mit Sicherheitshaspel Serie RSW

- Sicherheitshaspel mit Schalensystem
- Kerndurchmesser individuell wählbar
- wickeln direkt auf der Haspel oder auch auf Hülsen möglich
- Anwendung für die unterschiedlichsten Materialien, Materialstärken und -breiten.
- automatische Anpassung an die Warengeschwindigkeit
- Warengeschwindigkeit voreinstellbar
- Drehrichtungsumkehr möglich
- einfaches Nachrüsten an vorhandenen Anlagen
- individuell konfigurierbar
- Antrieb über Drehfeldmagnetmotor

Optional: 2. Bordscheibe jederzeit nachrüstbar  
Optional: Querverstellung lieferbar

## Edge strip winder with safety coiling unit Series RSW

- safety coiling unit with shell construction
- core inner diameter individual selectable
- winding with or without core
- applicable for many different materials with different thickness and width
- automatic adjusting to the Web speed
- web tension set-point pre-setting
- reversal of rotation possible
- simple suitable to existing machines
- individual configuration
- drive by rotating field magnetic motor

Optional: 2nd Side disc connectable  
Optional: Cross moving possible

Randstreifenwickler

Edge strip winder





## Randstreifenwickler - technische Details Edge strip winder - technical details

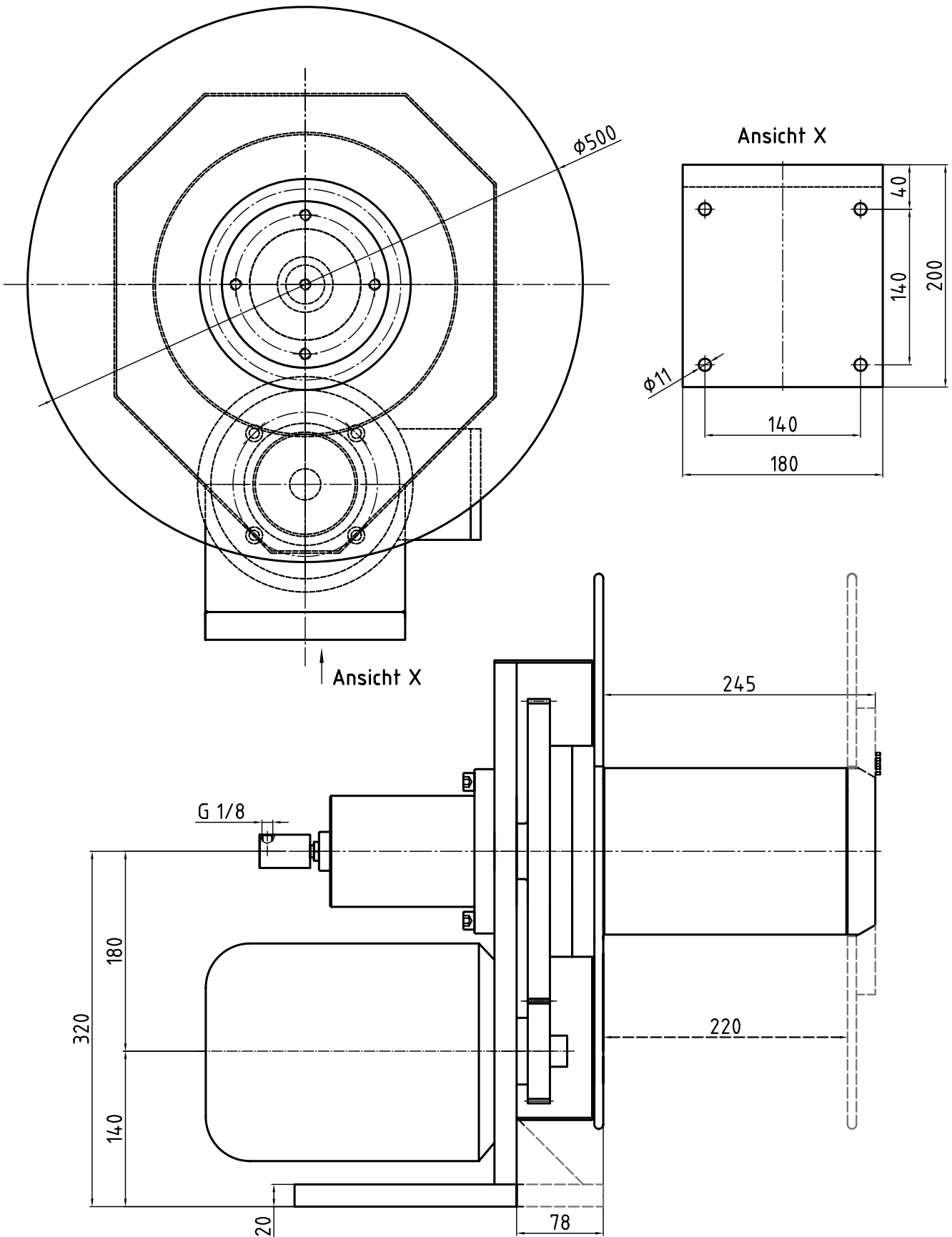

Konstruktions-, Maß- u. Designänderungen vorbehalten | Technical measures, designs and constructions subjects to change without notice.